

Energia-visszanyerő Szellőztető Távvezérlő

MAGYAR

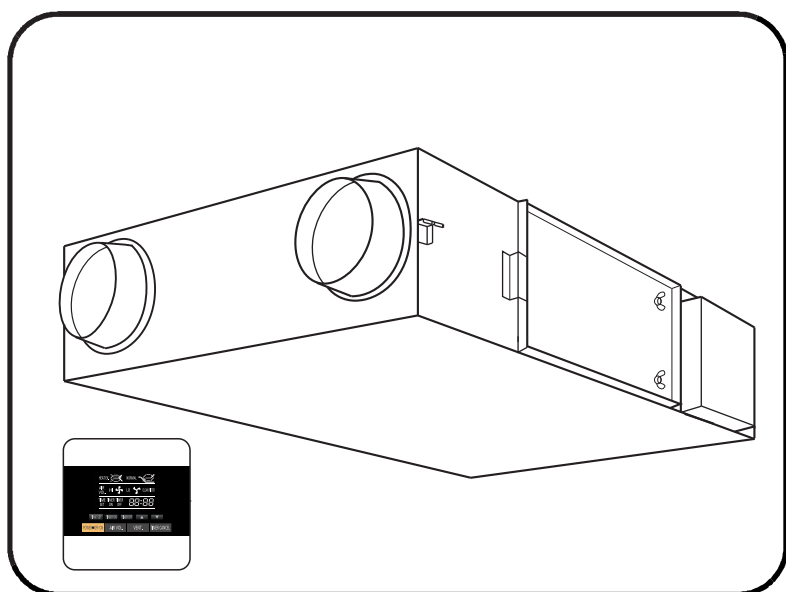



- Köszönjük, hogy megvásárolta ezt a terméket.
- Kérjük, olvassa el a biztonsági óvintézkedéseket figyelmesen, mielőtt telepíti és használja a távvezérlőt.
- Kérjük, olvassa el az útmutatásokat figyelmesen a biztonságos használat megértése érdekében. Miután elolvasta, őrizze meg.

TARTALOM:

BIZTONSÁGI ÓVINTÉZKEDÉSEK	2-3
GOMB ÉS KIJELEZŐ LEÍRÁS	3
MŰKÖDTETÉS.....	4
KARBANTARTÁS ÉS MŰSZAKI ADATOK.....	5
BIZTONSÁGI ÓVINTÉZKEDÉSEK	5
TELEPÍTÉS	6
VEZETÉKEK ELRENDEZÉSE ÉS HIBAELHÁRÍTÁS.....	7
KAPCSOLÁSI RAJZ.....	7

A csomagolásban megtalálható tartozékok

Név	Ábra	Leírás	Mennyiség	Használat
Távvezérlő		–	1 darab	Az egység vezérlése
Csavarok		M4×20	2 darab	A távvezérlő rögzítése a kötődobozhoz

BIZTONSÁGI ÓVINTÉZKEDÉSEK



- Amennyiben a hálózati tápkábel megsérült, ki kell cseréltetni azt a gyártóval, szervizzel, vagy hasonlóan képzett szakemberrel a veszély elkerülése érdekében.
- A készüléket 8 év feletti gyermekek és korlátozott fizikai, érzékszervi vagy mentális képességű, továbbá olyan személyek, akik nem rendelkeznek megfelelő tapasztalattal és tudással, csak felügyelet mellett használhatják, vagy csak, ha eligazítást kaptak a készülék biztonságos használatáról és a benne rejlő esetleges veszélyeket megértették.
- A gyermekek nem játszhatnak a készülékkel. A tisztítást, illetve felhasználói karbantartást gyermekek nem végezhetik felügyelet nélkül.
- Gondoskodjon a hálózati tápkábel kihúzásáról a termék tisztítása előtt.

A következő útmutatásokat szigorúan be kell tartani a felhasználóban, illetve egyéb személyben bekövetkező sérülések, illetve tulajdonban bekövetkező kár elkerülése érdekében.

- Az útmutatások figyelmen kívül hagyásából, illetve a termék helytelen használatából eredő sérülés, illetve a kár mértékét az alábbi jelölésekkel osztályoztuk és ismertettük.



FIGYELMEZTETÉS

Ebben az oszlopban bemutatott dolgok arra figyelmeztetnek, hogy súlyos vagy halálos baleset következhet be.



VIGYÁZAT

Ebben az oszlopban bemutatott dolgok arra figyelmeztetnek, hogy személyi sérülés következhet be, vagy meghibásodás történhet a termékben vagy egyéb vagyontárgyakban,

- A betartandó útmutatások típusát az alábbi képi szimbólumokkal jelöltük és ismertettük.



Ez a jelzés azt mutatja, hogy az adott művelet hiba nélküli elvégzése "KÖTELEZŐ".



Ez a jelzés azt mutatja, hogy az adott művelet elvégzése "TILOS".



FIGYELMEZTETÉS

- Bízsa a telepítést a kereskedés által megbízott cégre, illetve szakemberre.



Ha a telepítés saját kezűleg végzi, az elektromos áramütést, vagy tüzet okozhat.

- Kérjük, azonnal fejezze be a használatot, ha rendellenes működés következik be (égett szagot érez). Vegye fel a kapcsolatot a kereskedő által megbízott céggel, illetve szakemberrel.



Amennyiben a készüléket rendellenes működés közben használja, az elektromos áramütést, vagy tüzet okozhat.

- Kapcsolja le az áramot, mielőtt megérinti a csatlakozót.



Ellenkező esetben áramütést okozhat.

- Telepítse újra a távvezérlőt költözés után, a nem megfelelő telepítés elektromos áramütést, vagy tüzet okozhat.



Bízsa meg kereskedés által megbízott céget, illetve szakembert.

- Tilos a készüléket saját kezűleg átalakítani, illetve megjavítani, a nem megfelelő javítás elektromos áramütést, vagy tüzet okozhat.



Kérjük, vegye fel a kapcsolatot a kereskedő által megbízott céggel, illetve szakemberrel.

BIZTONSÁGI ÓVINTÉZKEDÉSEK

⚠ VIGYÁZAT

■ Ne tegye ki a távvezérlőt közvetlenül gyúlékony sprayknek.

⊘ Ellenkező esetben tüzet okozhat.

■ Ne működtesse nedves kézzel, illetve ne mossa le vízzel. Tilos használni magas páratartalmú helyen, például fürdőszobában.



■ Ne nyomja meg a vezérlő képernyőt, ez hibás működést, elektromos áramütést, a képernyő sérülését okozhatja.



■ Télen, amikor fűti a szobát, ne működtesse [normal ventilation]/ [normál szellőzés] módban.

⊘ A kondenzációs víz csöpöghet és beszennyezheti a mennyezetet.



GOMB ÉS KIJELZŐ LEÍRÁS

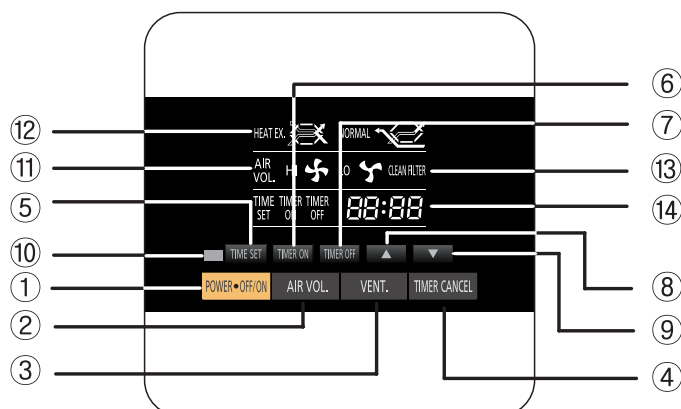

①	BE/KI KAPCSOLÓ	Az egység leállítása/elindítása.
②	LÉGMENNYISÉG	Magas és alacsony légmenyiség közti váltás.
③	SZELLŐZÉS	Váltás hőcserélős és normál szellőztetés között.
④	IDŐZÍTŐ TÖRLÉSE	Kilépés időzítő be és ki módból, és a beállítás törlése.
⑤	ÓRA-BEÁLLÍTÁS	Óra és perc beállítása.
⑥	IDŐZÍTŐ BE	Időzítő be óra és perc beállítása.
⑦	IDŐZÍTŐ KI	Időzítő ki óra és perc beállítása.
⑧	▲	Az óra/perc növelése órabeállítás, időzítő be/ki módban.
⑨	▼	Az óra/perc csökkentése órabeállítás, időzítő be/ki módban.

⑩	Működtető/ készenléti képernyő	Jelöli, hogy a készülék működik, leállított, illetve készenléti módban van.
⑪	Légmenyiség kijelző	Jelöli, hogy a készülék magas, vagy alacsony légmenyiségre van állítva.
⑫	Szellőzés kijelző	Jelöli, hogy a készülék hőcserélő, vagy normál szellőztető módban van.
⑬	Szűrő tisztítása kijelző	A szűrőtisztítás esedékességét jelöli. Tisztítás után egyidejűleg nyomja meg a "▲" és "▼" 3 másodpercig, a "clean filter" (szűrőtisztítás) ikon törléséhez.
⑭	Órabeállítás, Időzítő és Szűrő használat megjelenítése	Megjeleníti az aktuális időt, időzítő nélküli, vagy időzítő be/ki működési módot és a szűrő használat felhalmozódott idejét.

MŰKÖDÉS

1. KI/BE KAPCSOLÓ

POWER OFF/ON

Nyomja meg a "Power OFF/ON" (KI/BE kapcsoló) gombot, a készülék leáll/elindul.



- Piros start módnál.
- Zöld készenléti üzemmódnál.
- A jelzőfény nem jelenik meg, amikor leállítja a készüléket.
- A készülék a legutóbb használt módban üzemel, mielőtt leállítja.

2. Légmennyiség átváltása

AIR VOL.

Nyomja meg az "AIR VOL." (Légmennyiség) gombot az alacsony és magas légmennyiség közti váltáshoz.

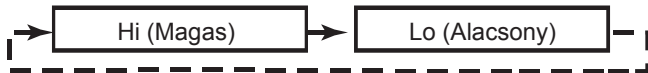

3. Szellőztetés átváltása

VENT.

Nyomja meg a "VENT." (Szellőztetés) gombot hőcserélő és normál szellőztetés közti váltáshoz.

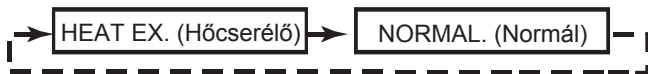

4. Órabeállítás

- A kezdő érték 00:00, a ":" jel nem villog.
 - Nyomja meg a "TIME SET" (Órabeállítás) gombot több, mint 3 másodpercig az órabeállítási módba történő belépéshez.
 - Amikor az óra (óra) villog, nyomja meg a "▲" és "▼" gombot az aktuális idő beállításához, majd nyomja meg a "TIME SET" (Órabeállítás) gombot az óra jóváhagyásához.
 - Amikor az óra (perc) villog, nyomja meg a "▲" és "▼" gombot az aktuális idő beállításához, majd nyomja meg a "TIME SET" (Órabeállítás) gombot a perc jóváhagyásához. A "TIME SET" (Órabeállítás) ismételt megnyomásával, az idő elindul és a ":" jel villog.
- MEGJEGYZÉS: A "▲" vagy "▼" gombokkal egyesével növelheti, illetve csökkentheti a számokat, nyomja meg a "▲" vagy "▼" 3 másodpercig a gyors növelés, illetve csökkentés érdekében.

5. Időzítő be/Időzítő ki

- A "TIMER ON" (Időzítő be) és "TIMER OFF" (Időzítő ki) érvénytelenek az órabeállítás elvégzése előtt.
 - Amikor megnyomja a "TIMER ON" (Időzítő be) és "TIMER OFF" (Időzítő ki) gombot, a legutóljára beállított időt jeleníti meg. A kezdő érték 00:00.
 - Nyomja meg a "TIMER ON" (Időzítő be) és "TIMER OFF" (Időzítő ki) gombot 3 másodpercig, az időzítő be és időzítő ki beállítási módba történő belépéshez.
 - Az óra (óra) villog, nyomja meg a "▲" és "▼" gombot az aktuális idő beállításához, majd nyomja meg a "TIMER ON" (Időzítő be) illetve "TIMER OFF" (Időzítő ki) gombot az óra jóváhagyásához.
 - Az óra (perc) villog, nyomja meg a "▲" és "▼" gombot az aktuális idő beállításához, majd nyomja meg a "TIMER ON" (Időzítő be) illetve "TIMER OFF" (Időzítő ki) gombot a perc jóváhagyásához.
- A "TIMER ON" (Időzítő be) illetve "TIMER OFF" (Időzítő ki) ismételt megnyomásával, az időzítő mód elindul és a jelzőfény állandóan világít.

5. Időzítő be/Időzítő ki

Az órabeállítás elvégzésével, az óra az aktuális időt jeleníti meg.

MEGJEGYZÉS: A "▲" vagy "▼" gombbal egyesével növelheti, illetve csökkentheti a számokat, nyomja meg a "▲" vagy "▼" 3 másodpercig a gyors növelés, illetve csökkentés érdekében.

6. Időzítő ellenőrzése

Nyomja meg a "TIMER ON" (Időzítő be) és "TIMER OFF" (Időzítő ki) gombot az ellenőrzéshez.

7. Időzítő törlése

Nyomja meg a "TIMER CANCEL" (Időzítő törlése) gombot az időzítő be/ki törléséhez.

8. A tisztítási emlékeztető és újraindítása

Amikor a szűrő tisztítása szükségessé válik, az alábbi kijelzés jelenik meg.

"clean filter" (Szűrőtisztítás) jelzőfény	Szűrő használati állapot kijelzése	Jelentés	"clean filter" (Szűrőtisztítás) jelzőfény
Villog	F-1	A szűrő 1 hónapja van használatban.	CLEAN FILTER
Villog	F-2	A szűrő 2 hónapja van használatban.	A Kijelző leírás ¹³ pontja
Villog	F-3	A szűrő 3 hónapja van használatban.	A "filter usage condition" (Szűrő használati állapot) jelzőfény
Folyamatosan világít	Sötét	A szűrő 4 hónapja van használatban.	00:00
			A Kijelző leírás ¹⁴ pontja

Olvassa el az Energia-visszanyerő Szellőztető kezelési útmutatóját a szűrő fent leírtaknak megfelelő tisztítása, illetve kicserélése érdekében. Tisztítás illetve csere után, nyomja meg egyidejűleg a "▲" és "▼" gombot legalább 3 másodpercig, a "clean filter" (Szűrőtisztítás) és a "filter usage condition" (Szűrő használati állapot) jelzőfény kialszik. Ha nem indítja újra a "clean filter" (Szűrőtisztítás) és a "filter usage condition" (Szűrő használati állapot) jelzőfény világítani fog.

9. Állítsa a szűrő használati időt "0"-ra (csak a szűrő cseréje esetén)



A "clean filter" (Szűrőtisztítás) jelzőfény nem villog, nyomja meg egyidejűleg a "▲" és "▼" gombot legalább 3 másodpercig, állítsa a használati időt "0"-ra új szűrő esetén. Csak akkor javasoljuk a "0"-ra történő állítást, ha új szűrőt helyez be. Ne végezze el ezt a műveletet normál használat esetén.

KARBANTARTÁS ÉS MŰSZAKI ADATOK

Napi karbantartás

- Kapcsolja le az áramot, ha rendellenes működés jelentkezik.
- Tisztítsa meg a külső felületet egy törlőrongy és kímélő mosószer használatával a szennyeződés eltávolítása érdekében.
- Soha ne használjon, gázolajat, benzint, alkoholt, vegyszereket illetve csiszolóanyagokat a készülék tisztításához. Ezek helyrehozhatatlan károkat okozhatnak.
- Egy 100mm×100mm fekete doboz szükséges a készülék elhelyezéséhez (a telepítési helyen). Ellenőrizze a méretre vonatkozó részleteket, annak érdekében, hogy a fekete doboz megfeleljen a készülék követelményeinek.

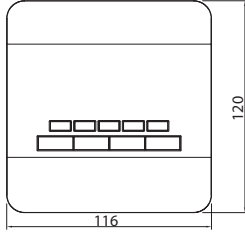
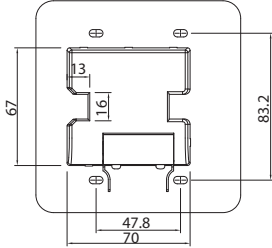
Műszaki adatok

Névleges feszültség	220V - 240V ~ 50Hz	Méretre vonatkozó részletek	EGYSÉG: mm
Teljesítmény	3.4W		
Külső méret	116×120×40 (hosszúság×magasság×szélesség) mm		
Súly	0.3kg		
Működési körülmények	-10°C ~ 40°C		

BIZTONSÁGI ÓVINTÉZKEDÉSEK

Telepítési óvintézkedések

- Kérjük, olvassa el a "BIZTONSÁGI ÓVINTÉZKEDÉSEK" részt alaposan a telepítés előtt.
- A telepítés után, kérjük, végezzen tesztüzemet a rendellenes működés megjelenésének kizárása érdekében, és mutassa be használati útmutatónak megfelelő a használati és karbantartási módszereket a vásárlónak.



VIGYÁZAT

■ Ne helyezze olyan helyre, ahol gyúlékony gázok kifolyhatnak.



Ellenkező esetben tüzet okozhat.

■ Ne telepítse magas páratartalmú helyre.



Ellenkező esetben tüzet okozhat.

■ Az vezetékeztést a helyes áramerhelhetőségnek megfelelően végezze.



Ellenkező esetben áramszivárgás, hő, vagy tűz keletkezhet.

■ A kábeleket az ajánlott tartozékokkal rögzítse.



Ellenkező esetben eltörhet a kábel, hő, vagy tűz keletkezhet.

■ Használjon személyes védelmi eszközöket kivitelezés közben, például kesztyűt.



A sérülések, illetve áramütés elkerülése érdekében.

■ A készüléket nem használhatják korlátozott fizikai, érzékszervi vagy mentális képességekkel rendelkező személyek (beleértve a gyerekeket), illetve akik nem rendelkeznek megfelelő tapasztalattal és tudással kivéve, ha felügyelet mellett teszik az, illetve eligazítást kaptak a készülék használatáról egy olyan személytől, aki felelős a biztonságukért.



A gyermekeket felügyelni kell annak érdekében, hogy ne játszanak a készülékkel. Ez áramütést, vagy sérülést okozhat.

Óvintézkedések a távvezérlő telepítési helyére vonatkozóan

- Válasszon olyan helyet, ahová könnyedén telepítheti. (A vásárló engedélyével).
- Válasszon száraz helyet, ahol nincs kitéve az eszköz közvetlen napfénynek.
- Válasszon egyenletes felületet a torzulás megakadályozása érdekében. (Ellenkező esetben, megrongálhatja a távvezérlőt.)
- Ha a telepítési hely túlságosan magas, vagy alacsony előfordulhat, hogy nem lehet majd látni a kijelzöt, fontos, hogy könnyen látható helyet válasszon. (A normál magasság körülbelül 1,5 méter a földtől)
- A következő ábrán látható módon, kérjük, hagyjon elég helyet a telepítés helye körül. Rögzítse a távvezérlő bázisát az előre telepített kötődobozhoz (100×100mm).

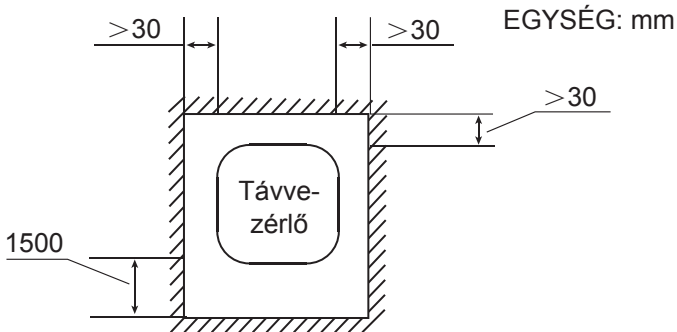

1. Elektromos bekötés

Távolítsa el a kábelt a kötődobozból és nyissa ki a bázis fedelét. Csatlakoztassa a kábelt a meghatározott pozícióban, az ábrán látható módon. Ellenőrizze a mellékelt kapcsolási rajzot.

- !** MEGJEGYZÉS: Mielőtt beilleszti, illetve csatlakoztatja a vezérlőt, kérjük, kapcsolja le az áramellátást. Amikor csatlakoztatja a kábelt, távolítson el 6 mm-t a vezeték szigeteléséből, illessze a csatlakozó terminálba és rögzítse azt. Kérjük, ügyeljen arra, hogy a csatlakoztatáson belül ne legyen szigetelés, mivel a rövidzárlat tüzet okozhat.

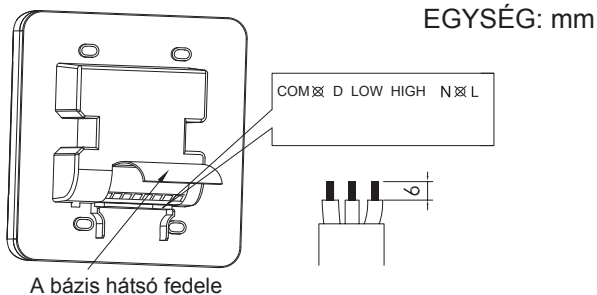

2. A felső fedél leszerelése

Óvatosan távolítsa el a felső fedelet úgy, hogy egy vékony tárgyat helyez be az alsó él menti barázdába. Ügyeljen arra, hogy ne sértse meg a burkolatot és ne törje el az összekötő kábelt.

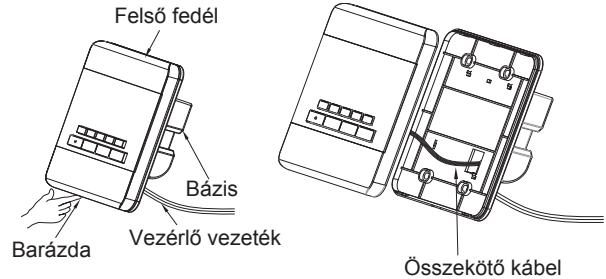

3. Rögzítse a bázist a kötődobozba

Helyezze a bázist a kötődobozra (100×100mm), biztosítva az ábrán látható megfelelő irányt. Rögzítse a bázist a tartozékként mellékelt 2 darab csavarral. Ne húzza túl a csavarokat, mivel ez megrongálhatja a panelt és ez kárt okozhat.

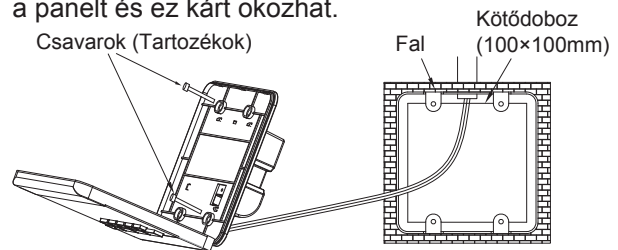

4. Rögzítse a felső fedelet

Helyezze a fedelet a felső csapózárba.

- !** MEGJEGYZÉS: Gondoskodjon róla, hogy belső kábelek ne legyenek odacsípve az áramköri lap, vagy a rögzítő bilincs által. Ellenkező esetben, áram szivárgást okozhat.

- !** Ne nyomja meg a képernyőt. Ellenkező esetben, az eltörhet.

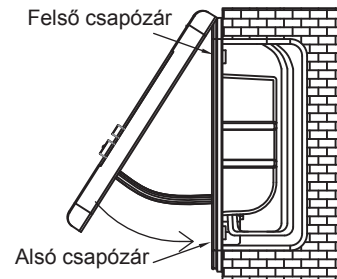

VEZETÉK ELRENDEZÉS ÉS HIBAEHÁRÍTÁS

Csatlakozás a távvezérlővel

- Kapcsolja le az áramellátást, mielőtt telepíti, vagy csatlakoztatja a távvezérlőt.

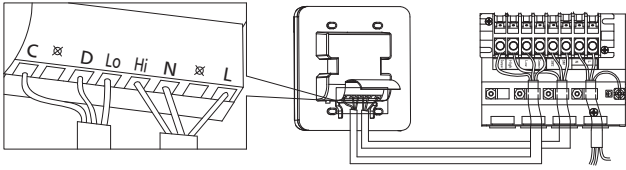

Hibaelhárítás

Állapot	Solutions
Bekapcsolás után nem működik.	Csatlakoztatta az áramkörhöz? Áramhiba történt?
A gomb megnyomása után a készülék nem működik.	Meglazult a tápkábel? Megfelelően csatlakozik az ERV-hez (Energia-visszanyerő szellőztető)? Az ERV-hez (Energia-visszanyerő szellőztető) csatlakoztatott kábel meglazult?

Vezeték elrendezés

- Csatlakoztassa a kábeleket a kapcsolási rajz szerint, majd rögzítse a bázist a kötődobozhoz (100×100mm) a tartozékként mellékel két darab csavarral, a bázist tartsa párhuzamosan a fallal és egyenesen, ne hajoljon meg.

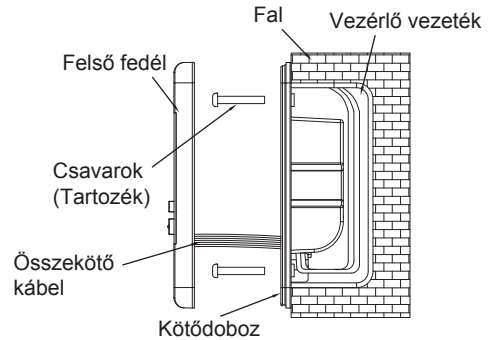

KAPCSOLÁSI RAJZ

Fontos megjegyzések:

- Az ábrán látható szaggatott vonalat az épület személyzetének kell elvégeznie a helyszínen.
- Kérjük, a csatlakoztatások elvégzése előtt kapcsolja le az áramellátást.
- Javasolt vezeték csatlakoztatás: 1.5mm², névleges feszültség; 300V/500V a 60227 IEC 10 szabványban előírtaknak megfelelően (vezeték).
- Legfeljebb két egység csatlakoztatható mindegyik vezérlőhöz, mivel a túláram tüzet okozhat.
- Viseljen védőeszközöket a kivitelezés közben, például kesztyűt.
- A vezetékek csatlakoztatása után, kérjük gondoskodjon a bázis fedelének megfelelő rögzítéséről.
- Kérjük, olvassa el a használati útmutatót gondosan, mielőtt elvégzi az elektromos bekötést.

- ※Kérjük, olvassa el az útmutató részleteit gondosan. A csatlakozási pontok minimum távolsága 3 mm.

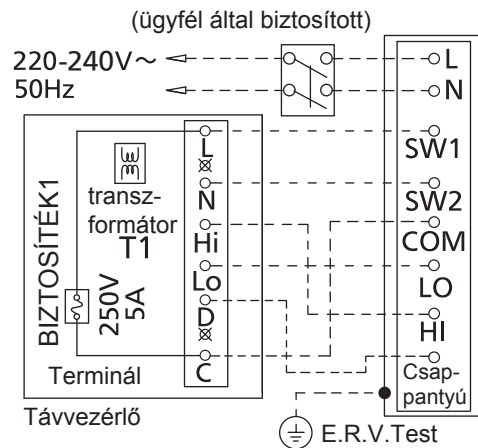

Panasonic termék

Kérjük, őrizze meg a fizetési bizonylatot.

E termékre vonatkozó jótállási feltételek és információk elérhetőek a www.panasonic.com/hu oldalon,

illetve az alábbi telefonszámon:

+36 40 201 006 - Helyi hívásnak megfelelő díjazásért hívható kék szám.